

## ▶ Гарантийный талон

**nordbass**

бассейны • спа • сауны

Срок гарантии составляет 3 года с момента продажи.

Гарантия распространяется на дефекты материалов и сборки.

Гарантия не распространяется на естественный износ материалов и их выцветание.

В случае невозможности провести необходимый ремонт продавец оставляет за собой право заменить изделие на новое, адекватное по стоимости неисправному на дату приобретения.

Изделие предназначено для личного пользования. Использование изделия в коммерческих целях является основанием для снижения срока гарантийного обслуживания до 1 года.

Гарантийное обслуживание не производится в случаях:

- небрежного хранения или транспортировки
- нарушения правил эксплуатации
- механических повреждений изделия, следов воздействия химических веществ;
- ремонтных работ, производимых не сервисным центром;
- повреждений или нарушений нормальной работы, вызванных животными или насекомыми;
- если в конструкцию изделия вносились изменения;
- использования изделия не по назначению;
- неисправностей, вызванных действием непреодолимой силы (пожара, стихийных бедствий и т.п.);
- блокировки подвижных элементов изделия при попадании во внутренние объемы посторонних предметов;

Гарантийное обслуживание производится только при наличии заполненного гарантийного талона.

При обнаружении в товаре недостатков доставка крупногабаритного товара и товара весом более 5 килограммов для ремонта, уценки, замены и (или) возврат их потребителю производится в соответствии с Законом "О защите прав потребителей".

Покупатель вправе вернуть товар надлежащего качества в сроки, установленные законом РФ от 7 февраля 1992 г. N 2300-1 "О защите прав потребителей" при условии сохранения товарного вида, потребительских свойств, упаковки, товарного и кассового чеков. В этом случае возврат товара производится по адресу компании – продавца. Срок и порядок возврата суммы, уплаченной покупателем, согласовывается с покупателем в рамках требований закона "О защите прав потребителей" и Постановления Правительства РФ от 27 сентября 2007 г. N 612 "Об утверждении Правил продажи товаров дистанционным способом".

Наименование товара \_\_\_\_\_

Компания – продавец \_\_\_\_\_

Адрес продавца \_\_\_\_\_

Тел. Продавца \_\_\_\_\_

Дата покупки \_\_\_\_\_

М.П. \_\_\_\_\_ (подпись).

Гарантийное обслуживание и ремонт производится компанией-продавцом.

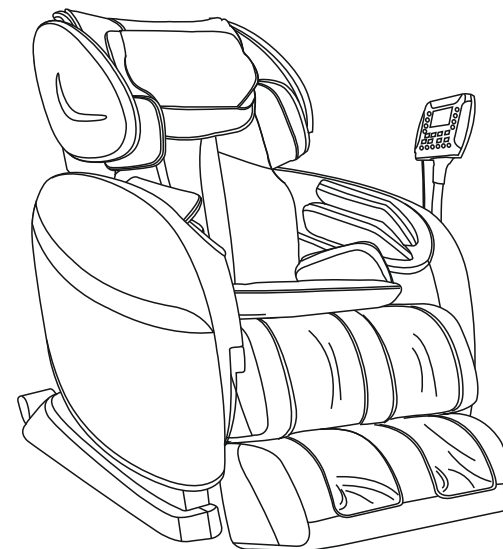

**Массажное кресло**

**RT-8305**

Благодарим Вас за приобретение массажного кресла RT- 8305. Перед использованием массажного кресла обязательно прочитайте руководство пользователя и следуйте ему.

## ► Содержание

Меры предосторожности -----	1
Описание кресла -----	3
Внешняя структура кресла-----	3
Внутренняя структура кресла-----	3
Блок питания-----	4
Контрольная панель-----	5
Основные функции кресла-----	10
Подготовка к использованию кресла -----	11
Установка кресла-----	11
Сборка массажного кресла-----	12
Перемещение кресла-----	17
Подключение кресла-----	17
Выбор программ-----	18
Уход и хранение -----	19
Устранение неисправностей -----	20
Техническая спецификация-----	21

## ► Техническая спецификация

Массажное кресло Sensa RT-8305

Модель: RT-8305

Напряжение: 220-240 В

Частота: 50/60 Гц

Мощность: 260 Вт

## ► Устранение неисправностей



No.	Проблема	Причина	Решение
1	Посторонние звуки	Это нормально, звуки издаются мотором и механизмами.	Не является поломкой.
2	Кресло не включается	Провод не вставлен в розетку.	Вставьте вилку провода в розетку.
		Не включена клавиша на блоке питания.	Установите клавишу в положение Вкл.
		Неисправен предохранитель.	Замените предохранитель.
3	Некоторая музыка не проигрывается.	Проверьте формат записи. Необходим формат MP3.	Запишите на флеш карту музыку в MP3.
4	Идет звук при нажатии на клавишу управления музыкой.	Флеш карта плохо подсоединена.	Вставьте снова.
		Флеш карта инициализируется.	Подождите 5-10 секунд.
		Не распознается формат записей на флеш карте.	Убедитесь в том, что это MP3 записи.
5	Не идет звук из колонок и наушников.	Звук установлен на минимуме.	Увеличьте громкость.
		Время ожидания кресла превысило 2 часа.	Нажмите клавишу  снова.
6	Спинка кресла или подставка для ног не поднимаются.	Избыточное давление на спинку или подставку для ног.	Снизьте нагрузку на спинку кресла или подставку для ног.
7	Не работают воздушные подушки.	Возможно, трубка закупорилась.	Прочистите трубку подачи воздуха.
8	На дисплее отображаются ошибки "E0-E7".	Кресло автоматически обнаружило исключительную ситуацию.	Отключите кресло от розетки, подключите снова. Проверьте, работает ли оно в нормальном режиме. Если нет, обратитесь в сервисную службу.



### ВНИМАНИЕ!

Если вам не удалось устранить неисправность используя таблицу, обратитесь в сервисную службу.  
Не в коем случае не производите ремонт самостоятельно!



## ► Меры предосторожности

- Перед использованием кресла внимательно ознакомьтесь с мерами предосторожности.
- Следуйте мерам предосторожности во время использования массажного кресла.
- Обращайте повышенное внимание на текст со значками "Осторожно" и "Внимание".

	<b>Осторожно!</b>	Возможно получение травм.
	<b>Внимание!</b>	Возможна поломка кресла.





	Запрещено. Запрещено самостоятельно разбирать и чинить кресло.
	Обязательно следуйте инструкции. Отключите кресло от розетки.

### Внимание

	Обязательно!	При наличии следующих условий и заболеваний перед использованием кресла необходимо проконсультироваться с врачом: <table border="0"> <tr> <td>1. Людям, использующим кардио стимуляторы.</td> <td>4. Женщинам во время беременности.</td> </tr> <tr> <td>2. Людям, которым врач запретил использование массажного кресла.</td> <td>5. Людям, болеющим остеопорозом.</td> </tr> <tr> <td>3. Людям с заболеванием сердца, опухолями.</td> <td>6. Людям с заболеваниями кожи.</td> </tr> <tr> <td></td> <td>7. Людям с повышенной температурой тела (выше 38 градусов).</td> </tr> <tr> <td></td> <td>8. Женщинам в период менструации.</td> </tr> </table>	1. Людям, использующим кардио стимуляторы.	4. Женщинам во время беременности.	2. Людям, которым врач запретил использование массажного кресла.	5. Людям, болеющим остеопорозом.	3. Людям с заболеванием сердца, опухолями.	6. Людям с заболеваниями кожи.		7. Людям с повышенной температурой тела (выше 38 градусов).		8. Женщинам в период менструации.
	1. Людям, использующим кардио стимуляторы.	4. Женщинам во время беременности.										
2. Людям, которым врач запретил использование массажного кресла.	5. Людям, болеющим остеопорозом.											
3. Людям с заболеванием сердца, опухолями.	6. Людям с заболеваниями кожи.											
	7. Людям с повышенной температурой тела (выше 38 градусов).											
	8. Женщинам в период менструации.											
	Запрещено!	Не позволяйте людям с ограниченными возможностями использовать массажное кресло без присмотра. Не позволяйте детям играть с креслом. Только один человек может использовать кресло одновременно. Если электрический провод питания кресла поврежден, немедленно выключите кресло и обратитесь в сервисную службу. Не ломайте, не перекручивайте и не дергайте за провод. Не используйте в кресле электрическое одеяло или другие приборы.										
		Не разбирайте!	Разбирать, чинить и ремонтировать кресло может только официальный сервисный центр, в противном случае гарантия на кресло аннулируется.									

## ► Меры предосторожности

### Внимание

 Обязательно!	Максимальная продолжительность сеанса в массажном кресле не должна превышать 30 минут, и массаж каждой части тела превышать 5 минут.
	Устанавливайте массажное кресло на твердую и ровную поверхность.
	Во время настройки спинки кресла или подставки для ног, не прикладывайте избыточную силу.
	Вынимайте провод из розетки держа только за вилку, не дергайте за провод.
	Подключайте кресло только к сети 220 вольт, в противном случае может произойти поломка кресла.
	Перед использованием кресла, проверьте его обивку на предмет целостности. Если Вы заметите, что обивка повреждена, немедленно обратитесь в сервисную службу дилера.
	Не нажимайте кнопки пульта с излишней силой, мокрыми руками, а также не кладите на пульт никакие предметы.
	Вес пользователя не должен превышать 120кг.
	Не используйте терапевтические и массажные приборы совместно с массажным креслом.
	Если во время массажа Вы почувствовали дискомфорт, немедленно прекратите использование кресла и обратитесь к врачу.
Это массажное кресло предназначено только для домашнего использования.	
Всегда после использования кресла и перед его очисткой, вынимайте провод из розетки.	
 Запрещено!	Чтобы не испытывать дискомфорт, не используйте кресло после еды.
	Не спите в массажном кресле во время сеанса массажа.
	Не используйте кресло в состоянии алкогольного опьянения.
	Пожалуйста, при чистке обивки не используйте чистящие средства, спиртосодержащие средства, а также бензин, растворитель, керосин и т.д.
 Отключить от розетки!	Не садитесь на спинку, подлокотники и подставку для ног.
	Не курите в массажном кресле.
 Отключить от розетки!	Перед тем как протирать кресло, выньте провод из розетки. Не вынимайте провод и не протирайте кресло мокрыми руками.
	Если Вы не используете кресло, выключите его и выньте провод из розетки.

## ► Уход и хранение кресла

### Уход за креслом

- Перед тем как протирать кресло и его пластиковые части, смочите тряпку в теплой воде и тщательно отожмите ее, после этого протрите сухой тряпкой.
- Для чистки пульта и блока питания используйте только сухую тряпку. Для чистки обивки кресла используйте тряпку смоченную в теплой мыльной воде, предварительно тщательно отжав ее. После очистки обивки влажной тряпкой необходимо протереть ее сухой тряпкой.

### Внимание

Перед тем как протереть кресло, убедитесь, что оно отключено от розетки. Не протирайте мокрой тряпкой блок питания и пульт управления. Не выключайте кресло из розетки мокрыми руками. Не используйте для чистки спирто и бензиносодержащие жидкости, а также химические реагенты. Не гладьте утюгом обивку кресла.

### Хранение

После использования кресла, вытрите пыль с него, и отключите от розетки. Если вы планируете долго хранить кресло, накройте его чехлом.

### Внимание

- Не храните кресло в местах попадания прямых солнечных лучей и в местах с высокой температурой, это может повредить обивку кресла.

### Помните

Перед тем, как садиться в кресло, необходимо проверить:  
 Не пахнет ли горелым.  
 Не выключается ли кресло, если вы дотрагиваетесь до провода.  
 Не нагревается ли провод.  
 Другие неисправности.

### Внимание

Немедленно прекратите использование кресла, если обнаружен хотя бы один признак неисправности. Немедленно отключите массажное кресло от розетки и обратитесь к дилеру для ремонта кресла. Внимание! Только официальный дилер может ремонтировать кресло. Если ремонт будет производиться самостоятельно, либо человеком не относящимся к дилеру, гарантия будет не действительна.

## ► Подготовка к использованию кресла

### Тестирование кресла

- Разложите спинку кресла максимально в горизонтальное положение, поднимите подставку для ног максимально вверх. Убедитесь в том, что имеется достаточно места для полного раскладывания кресла.
- После тестирования всех функций, выключите кресло.

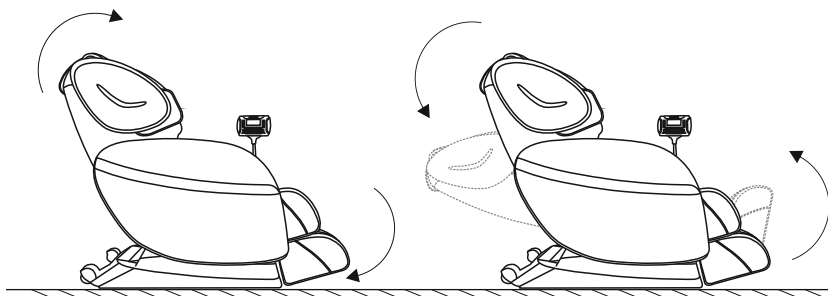

### Проверка кресла перед использованием

- Перед тем, как сеть в кресло, убедитесь в том, что все компоненты установлены правильно. Затем подключите кресло к розетке и установите клавишу на блоке питания в положение Вкл.

### ⚠ Внимание!

- Не садитесь в кресло, если подставка для ног поднимается.
- Резко не кладите ноги на поднятую подставку для ног, механизм может быть поврежден.

### Выбор программ

Исходя из Вашего самочувствия и длительности массажа, Вы можете выбрать одну из автоматических программ:

- Восстанавливающий массаж: идеально подходит для сеанса массажа после трудового дня или вечернего сеанса массажа спустя час после ужина. Массаж позволяет восстановить силы и поднять настроение.
- Растягивающий массаж: массаж рекомендован работникам офисов и водителям.
- Расслабляющий массаж: программа утреннего массажа
- Освежающий массаж: позволяет снять боли в спине и шее. Помогает снять напряжение мышц и облегчает неприятные ощущения.

## ► Описание кресла

### Внешняя структура кресла

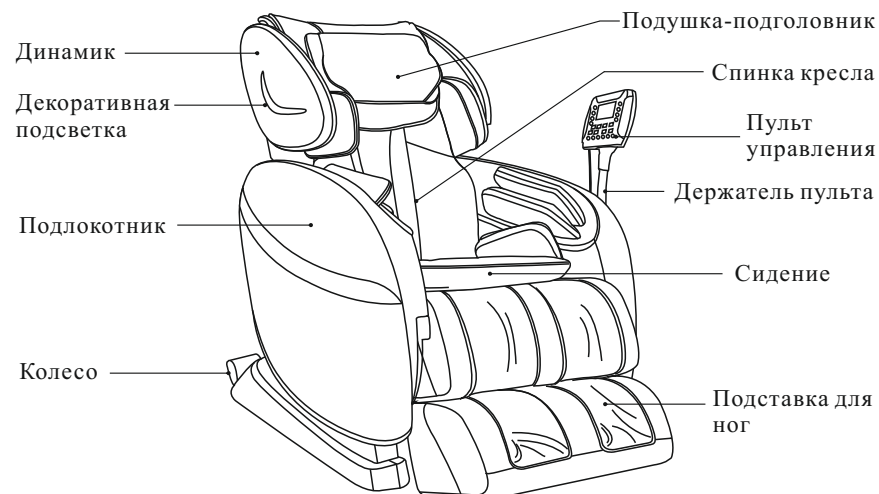

### Внутренняя структура кресла

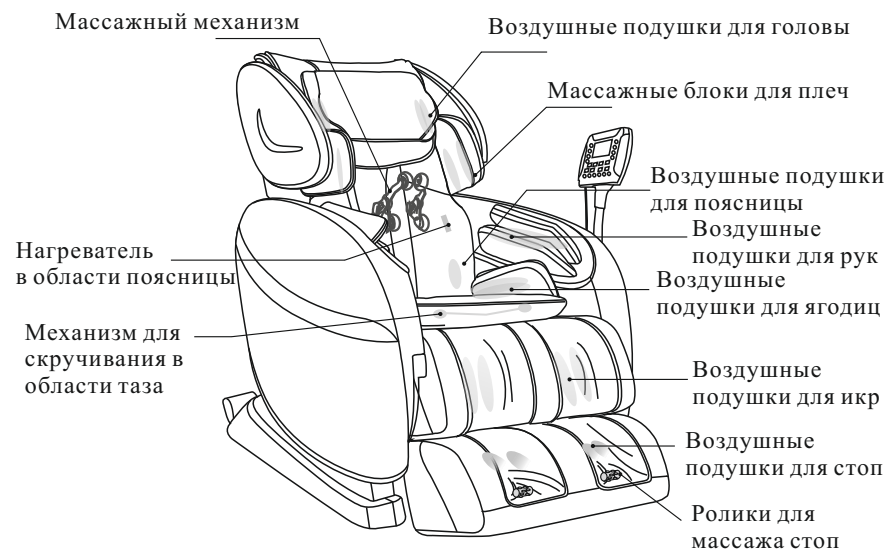

## ► Описание кресла

### Блок питания

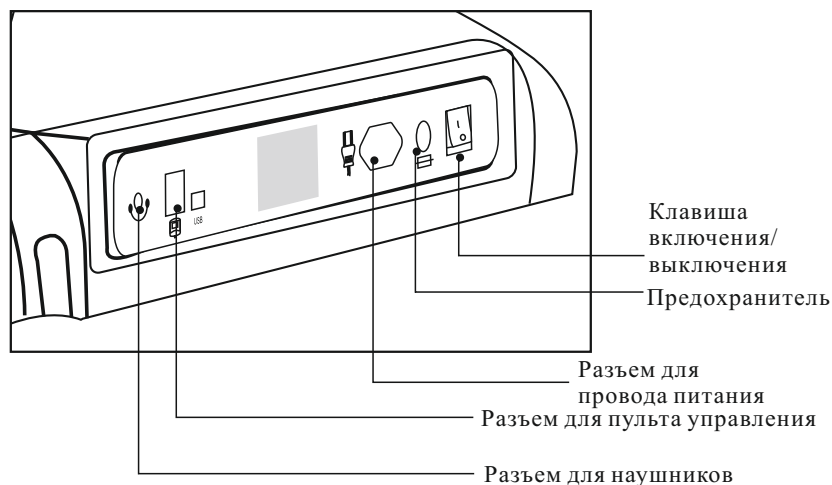

#### ⚠ Внимание:

- Не позволяйте детям и животным играть с креслом, тем более с блоком питания. Это может к травмам.
- После окончания массажа, отключайте кресло от питания.
- Перед тем, как вынуть провод из розетки, установите клавишу на блоке питания в положение Выкл.
- Не используйте кресло во время грозы.
- Если вы не используете кресло, обязательно отключите его от питающей розетки. Это поможет сберечь электроэнергию и не позволит детям случайно запустить его.
- Не используйте кресло во влажном помещении.
- Не размещайте кресло рядом с нагревательными приборами.
- Не выставляйте кресло под прямые солнечные лучи, это может привести к выцветанию покрытия.
- Во время хранения всегда отключайте кресло от розетки.

## ► Подготовка к использованию кресла

### Перемещение кресла

- Массажное кресло имеет колесики и может быть легко перемещено на другое место.
- Приведите спинку в вертикальное положение
- Выключите кресло и выньте вилку из розетки.
- Возьмитесь за спинку и наклоните кресло, как показано на рисунке. Переместите кресло используя колесики.

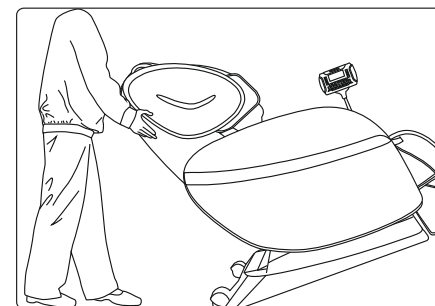

#### ⚠ Внимание:

- Не передвигайте кресло, если в нем кто-нибудь сидит.
- При перестановке кресла поддерживайте его за основание.

### Подключение кресла

- Подключите провод к блоку питания, затем вставьте вилку в розетку.
- Установите клавишу на блоке питания в положение Вкл.

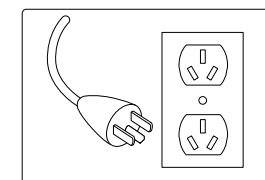

## ► Подготовка к использованию кресла

### Шаг 6. Установка подушки сидения и буферной подушки

- С помощью молнии закрепите подушки на спинке кресла. Подключите нагреватель, подключите трубки подачи воздуха к подушке и воздушным подушкам в области поясницы, как показано на рисунке. Соедините нижнюю часть подушки спинки кресла и подушкой сидения с помощью соединительного ткани.



### Шаг 7. Установка подушки сидения

- Разместите подушку на сидении, подсоедините трубки подачи воздуха. Зафиксируйте подушку на липучке.

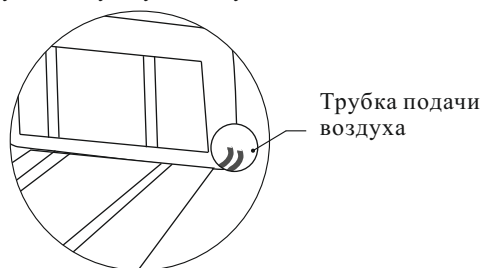

### Шаг 8. Установка остальных аксессуаров.

- Подключите пульт управления. Для этого вставьте провод в соответствующий разъем на блоке питания кресла.
- Пульт положите в лоток стойки.
- Подсоедините кресло к питающей розетке, установите клавишу на блоке питания в положение Вкл. С помощью пульта управления верните спинку кресла в вертикальное положение.

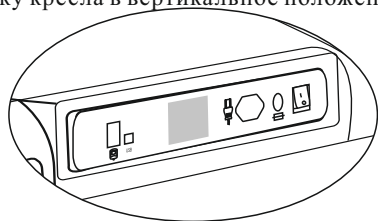





## ► Описание кресла

### Контрольная панель



### Описание функций клавиш на контрольной панели

- 
 ► Когда массажная программа находится в режиме сканирования, удерживайте клавиши Вверх/ Вниз для настройки точного положения плеч.
- 
 ► Нажмите клавишу для включения/ выключения функции скручивающего массажа в области поясницы. На дисплее появится иконка данной функции. Во время работы функции скручивания нажимайте клавишу повторно для выбора максимальной интенсивности отключит данную функцию. (Внимание: если иконка мигает, значит, произошла ошибка.)
- 
 ► Используйте клавишу для включения/ выключения нагрева спины и поясницы.
- 
 ► Нажмите и удерживайте клавиши для настройки желаемого угла наклона спинки кресла.
- 
 ► Нажмите и удерживайте клавиши для настройки желаемого угла наклона поставки для ног.



## ► Описание кресла



Пауза/Игра    Стоп    Предыдущая    Следующая    Громкость-    Громкость+  
 Внимание: При нажатии клавиши Предыдущая запись Вы перейдете в начало текущей записи, при нажатии дважды - перейдете к предыдущей записи.

**ZERO GRAVITY** ► Функция нулевой гравитации активна при появлении иконки на дисплее. Нулевая гравитация имеет 2 режима: слабая и сильная. При повторном нажатии клавиши, включается режим сильной гравитации. Третье нажатие клавиши отключает функцию нулевой гравитации. Кресло возвращается в обычное положение как регулярной массажной программе, а иконка функции нулевой гравитации исчезает.

**RECOVER** **Автоматическая программа: Восстанавливающий массаж**  
 ► Нажмите клавишу для запуска автоматической программы восстанавливающего массажа. Программа обеспечивает сильный массаж всего тела. На дисплее появится соответствующая иконка.

**REFRESH** **Автоматическая программа: Освежающий массаж**  
 ► Нажмите клавишу для запуска автоматической программы освежающего массажа. Программа обеспечивает средний по силе массаж всего тела. На дисплее появится соответствующая иконка.

**Клавиша включения/ выключения**  
 ► Если клавиша мигает, то все клавиши не активны. Нажмите клавишу для включения кресла. Все клавиши с массажными функциями начнут мигать. Нажмите любую желаемую для запуска массажной программы. Запрограммированное время сеанса - 20 минут.  
 ► Нажмите клавишу для выключения всех массажных функций.  
 ► Кресло поднимется в свое исходное положение. Если иконка на дисплее не горит, то все массажные функции не активны.

**EXTEND** **Автоматическая программа: Растягивающий массаж**  
 ► Нажмите клавишу для запуска автоматической программы растягивающего массажа. Программа обеспечивает мягкий по силе массаж всего тела. На дисплее появится соответствующая иконка. (Функция растягивания аккуратно воздействует на мышцы).

**RELAX** **Автоматическая программа: Расслабляющий массаж**  
 ► Нажмите клавишу для запуска автоматической программы расслабляющего массажа. Программа обеспечивает средний по силе массаж всего тела. На дисплее появится соответствующая иконка. (В программе производится воздушный массаж головы).

**AIR BAGS** **Режим воздушно-компрессионного массажа**  
 ► Нажмите клавишу для запуска режима воздушного массажа. На дисплее появится соответствующая иконка. Повторное нажатие отключит режим. (В автоматических режимах воздушные подушки и ролики связаны в единый комплекс).

## ► Подготовка к использованию кресла

Шаг 4: Установка массажеров для плеч и динамика.

- Соедините провод из верхней части спинки кресла и проводом динамика.
- Подсоедините 3 соединительных болта массажера для плеч и динамика к 3-м соединительным трубкам в спинке кресла. После этого сдвиньте заслонку, и Вы увидите фиксирующие винты. Закрутите их и закройте заслонку. (Таким же образом установите массажер для плеч с другой стороны).



Шаг 5. Установка стойки для пульта

Снимите небольшую крышку на левом подлокотнике. Совместите отверстие стойки с отверстием на подлокотнике и прикрепите ее с помощью 4-х винтов. Сверху оденьте крышку. (Чтобы одеть крышку, двойные стрелочки должны находиться между рисочками. Затем закрутите крышку, повернув по часовой стрелки).

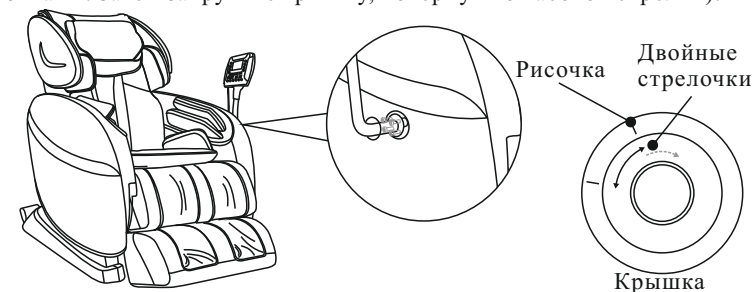









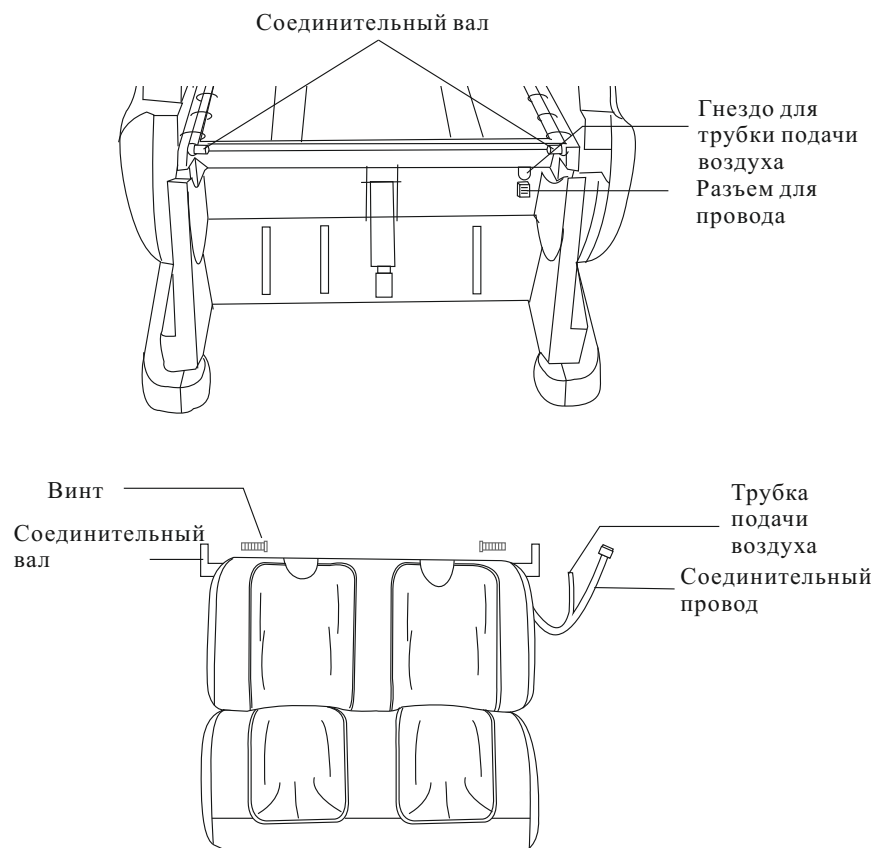



## ► Подготовка к использованию кресла

Шаг 3. Установка подставки для ног.

- Подключите к разьему соединительный провод.
- Подведите трубку подачи воздуха к соответствующему гнезду.
- Совместите соединительный вал подставки для ног с соединительным валом сидения и прикрепите их винтами с двух сторон. Соедините покрытие подставки для ног и с покрытием сидения.



## ► Описание кресла

- SOLES**  Нажмите клавишу для включения/ выключения роликового массажа стоп.
- Когда индикатор клавиши не горит, нажмите на клавишу 1 раз, клавиша начнет мигать, тогда роликовый массаж стоп будет работать с перерывами. Нажмите клавишу повторно, включится режим постоянной работы роликового массажа, третье нажатие на клавишу отключит роликовый массаж стоп. (В автоматических программах ролики и воздушные подушки работают вместе).
- PART**  В ручном режиме индикатор клавиши горит постоянно. Используйте клавишу для выбора полного, частичного или точечного массажа. Если индикатор не горит, клавиша не активна.
- WIDTH**  В ручном режиме индикатор клавиши горит постоянно. Используйте клавишу для выбора узкого, среднего или широкого расположения роликов для массажа спины. Если индикатор не горит, клавиша не активна.
- SPEED**  В ручном режиме индикатор клавиши горит постоянно. Используйте клавишу для выбора одного из 6 уровней скорости работы роликов для массажа спины. Если индикатор не горит, клавиша не активна.
- MODE**  Если индикатор клавиши не горит, то во время выполнения массажной программы используйте клавишу для перехода в ручной режим управления. Когда индикатор клавиши загорится, используйте ее для выбора техники массажа: разминание, поколачивание, разминание + постукивание, массаж шиацу и музыкальная синхронизация.
- ARMS & SHOULDERS**  **UPPER BODY**  **LEGS & FEET**  Руки и плечи, верхняя часть тела, ноги и стопы
- В ручном режиме, когда индикаторы клавиш не горят, нажмите на клавиши для выбора соответствующей функции: воздушно-компрессионный массаж рук и плеч, верхней части тела, ног и стоп. Если индикатор клавиши горит, повторное нажатие отключит функцию.
- STRENGTH**  Если индикатор клавиши горит постоянно, используйте клавишу для выбора интенсивности массажа: слабое, среднее или сильное воздействие. Если индикатор не горит, клавиша не активна.



**Внимание!**

- Каждая автоматическая программа производит множество действий для массажа плеч. Кресло подстраивает массажный механизм под строение тела конкретного пользователя. Поэтому Вам необходимо сидеть глубоко в кресле, пока не завершится процесс определения положения плеч. (И перестанет мигать на дисплее иконка функции определения положения плеч).

## ► Описание кресла

### Описание дисплея

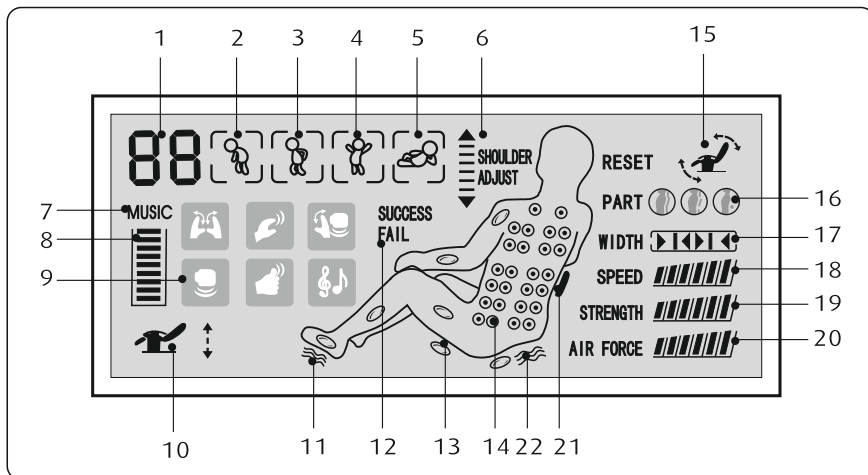

1. Отображение времени: время до окончания массажной программы в рамках запрограммированных 20 минут.
2. Индикатор «Восстанавливающего массажа».
3. Индикатор «Освежающего массажа».
4. Индикатор «Растягивающего массажа».
5. Индикатор «Расслабляющего массажа».
6. Индикатор функции определения положения плеч. Во время определения позиции плеч и сразу после этого этот индикатор загорится, чтобы напомнить пользователю произвести микро коррекцию положения плеч с помощью клавиш Плечи Вверх/ Вниз.
7. Индикатор подключения флеш-карты в разъем USB.
8. Индикатор громкости Mp3 плеера.
9. Иконки массажных техник.

Разминание Постукивание Поколачивание

Разминание+ Постукивание Массаж шиацу Музыкальная синхронизация

10. Индикатор выполнения нулевой гравитации.
11. Индикатор роликового массажа стоп.
12. Индикатор определения строения тела.
13. Индикатор режима воздушно-компрессионного массажа.
14. Индикатор расположения массажного элемента во время сеанса массажа.

## ► Подготовка к использованию кресла

- Подсоединение замков подлокотника к спинке кресла. Держитесь за заднюю часть подлокотника, толкните внутрь таким образом, чтобы отверстие замка подлокотника стремилось к оси. Затем соедините и закрепите их вместе. (Прижмите вниз держатель замка для того, чтобы разъединить подлокотник и спинку).

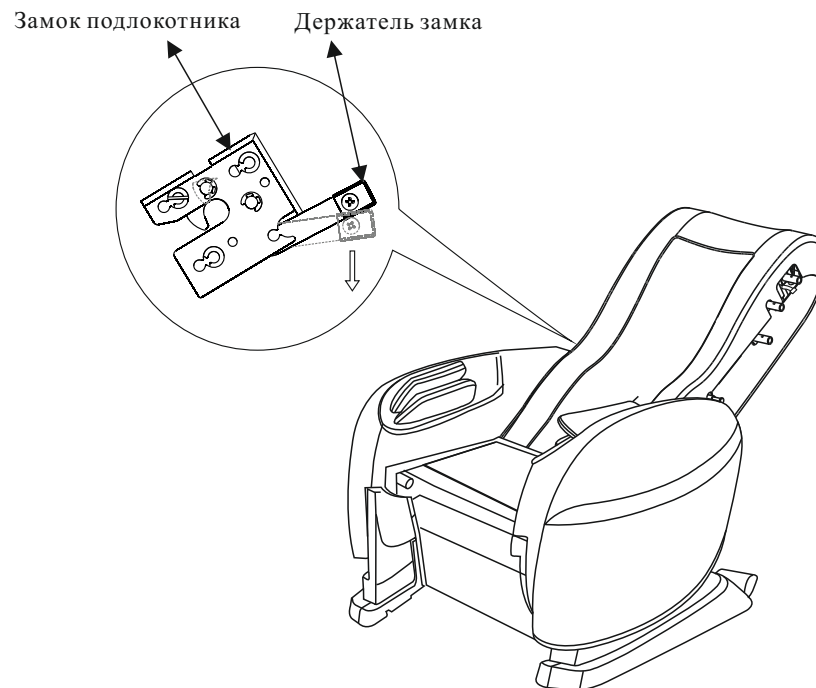

## ► Подготовка к использованию кресла

### Сборка массажного кресла

Шаг 1: Достаньте из коробки все компоненты массажного кресла.

- Достаньте коробку с аксессуарами. Убедитесь, что все компоненты соответствуют комплектации.

Шаг 2: Установка левого и правого подлокотника.

- Подсоедините трубку подачи воздуха под подлокотником к соответствующей втулке. (Сделайте то же самое с другой стороны).

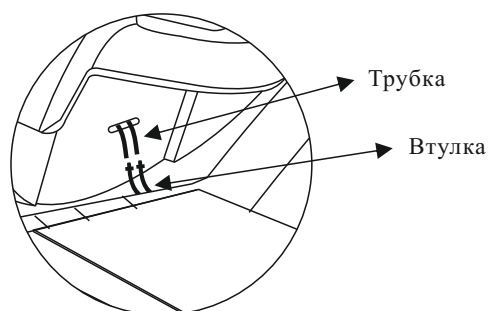

- Откройте молнию на подлокотнике, затем снимите наружную панель. Установите подлокотник. Убедитесь, что соединительное отверстие стремится к внутреннему ролику. Толкните подлокотник вперед и затем прикрепите его винтами, прикрепите наружный ролик и сдвижные блоки. (Выполните то же самое с другой стороны).

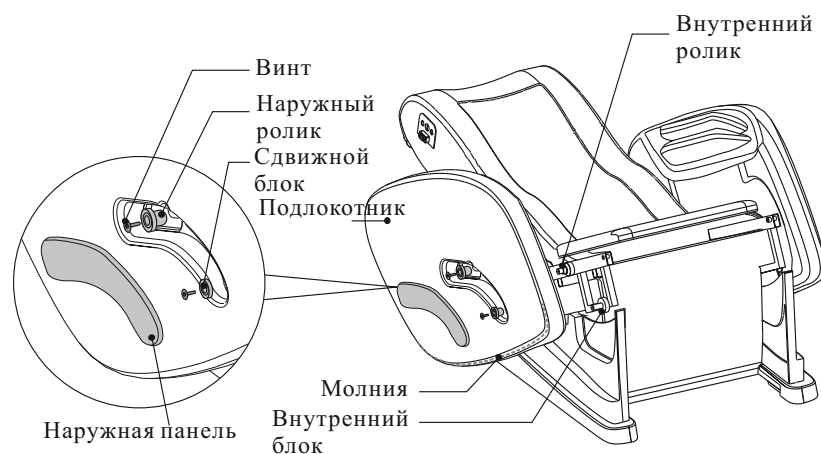

## ► Описание кресла

15. Индикатор раскладывания кресла.

16. Режим массажа спины:



Полный массаж спины



Частичный массаж спины, ролик проходит треть расстояния от заданной точки массажа



Фиксированное положение ролика, можно настроить тип массажа в ручном режиме

17. Индикатор ширины захвата роликами

3 регулируемых режима: узкий, средний и широкий

◀▶ narrow, |◀▶| medium, ▶|◀▶| wide

18. Индикатор скорости массажа

6 скоростей



19. Индикатор силы вибрации и скручивания

3 режима



20. Индикатор силы воздушно-компрессионного массажа

5 режимов



21. Индикатор прогрева спины

22. Индикатор скручивающего массажа

## ► Основные функции кресла

### 1. Механизм определения позиции плеч

Кресло подстраивает положение массажного механизма для точного массажа шеи и плеч конкретного пользователя.

### 2. Нулевая гравитация

Благодаря чувству невесомости Вы получите полное расслабление. В модели Sensa RT-8305 достигается наиболее комфортное положение тела.

### 3. Четырехколесный массажный механизм

Инновационный плавающий механизм максимально эргономичен.

### 4. 6 уровней интенсивности массажа

В автоматическом и ручном режимах Вам доступны 6 уровней интенсивности массажа. Выберите тот, который будет наиболее комфортным, исходя из Вашего самочувствия и длительности массажа.

### 5. Воздушно компрессионный массаж рук

Блоки для рук оборудованы воздушными подушками двух уровней: верхние и нижние, поэтому Вы получите приятные волнообразные воздействия на руки.

### 6. Захватывающий массаж плеч

Специальные массажные подушки захватывают плечи с обеих сторон. Ежедневные сеансы помогут распрямить плечи и сформировать красивую и ровную осанку.

### 7. Скручивающий механизм для талии

Скручивание происходит благодаря воздушным подушкам сидения и дополнительным воздушным подушкам для талии и бедер. Такие массажные воздействия эффективно приводят в тонус мышцы, которые не работают в повседневной жизни.

### 8. Массажный комплекс для ног

Воздушные подушки обеспечивают массаж голеней и стоп, а специальные ролики подарят Вам массаж шиацу стоп. Роликовые воздействия не просто снимают напряжение, но и разогревают стопу, воздействуют на биологически активные точки. Такой массаж очень полезен для организма в целом.

### 9. Воздушно-компрессионный массаж головы

Кресло оборудовано воздушной подушкой для расслабляющего массажа головы.

### 10. Инфракрасный прогрев спины

Глубинный прогрев тела осуществляется инфракрасным теплом, улучшающим циркуляцию крови, насыщающим клетки кислородом и ускоряющим метаболизм.

### 11. MP3 плеер

Любимая музыка или звуки природы станут лучшим дополнением к массажу. Позвольте себе полностью расслабиться и погрузиться в атмосферу приятных ощущений и звуков.

## ► Подготовка к использованию кресла

### Установка кресла

- При выборе места для установки массажного кресла, учитывайте необходимое расстояние в 40 см от подставки для ног до любых предметов, и 50 см от спинки кресла до любых предметов.

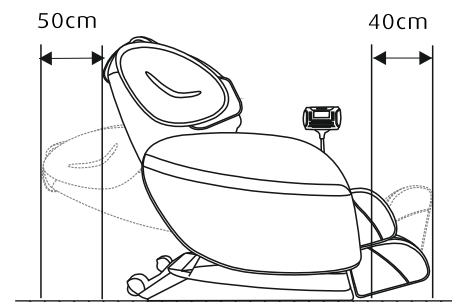

### Защита пола

- Так как массажное кресло имеет сравнительно большой вес, рекомендуется устанавливать его на коврик, это предотвратит повреждения покрытия пола и снизит шум работы кресла.

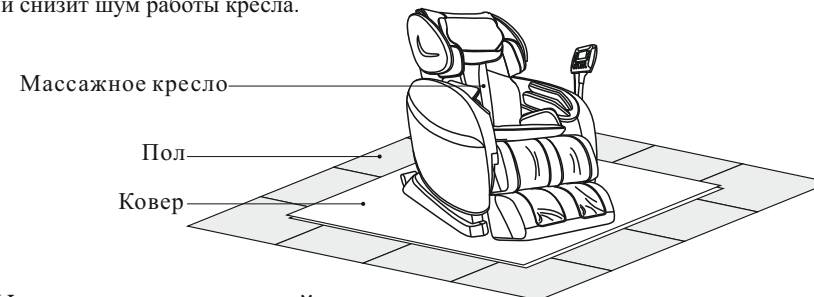

### Условия окружающей среды



Не устанавливайте кресла в местах с повышенной влажностью.



Держите кресло далеко от нагревательных приборов (например, обогревателя), это может привести к повреждениям кресла.

### Заземление

- Подключайте массажное кресло только к розетке, имеющей заземление.